

BLAD 5A

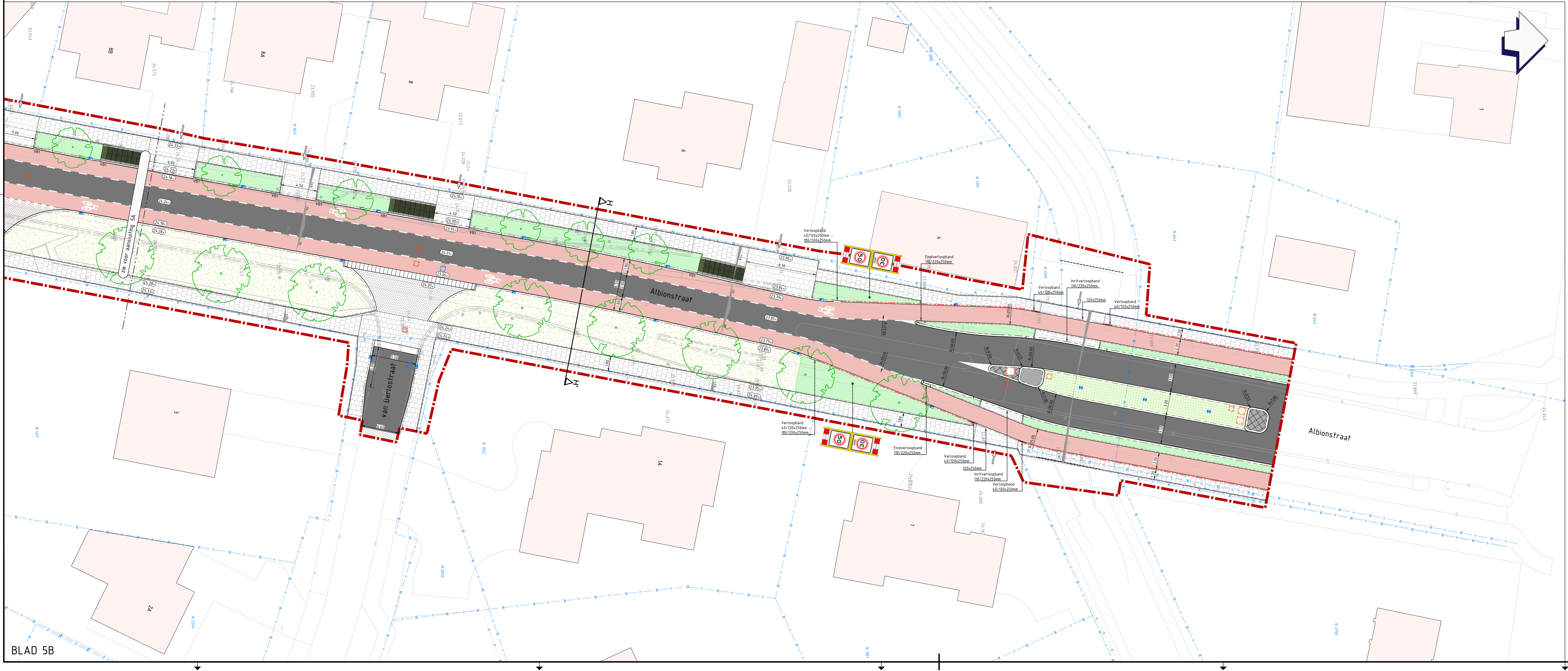

BLAD 5B

- ### Legenda
- Projectgrens
 - Bestaande situatie
 - Kadastrale grens
 - Nieuwe situatie
 - Bestaande hoogte
 - Nieuwe hoogte
 - Aanduiding locatie inrit
 - Asfaltconstructie, deklaag kleur: zwart
 - Asfaltconstructie, Thermoflex kleur: rood
 - Betonstraatstenen KF, keperverband, kleur: grijs
 - Straatbakstenen DF, halfsteensverband, kleur: rood
 - Straatbakstenen KF, elleboogverband, kleur: rood
 - Straatbakstenen KF, keperverband, kleur: rood
 - Betontegels 200x200x80mm (travertien), halfsteensverband, kleur: grijs
 - Betontegels 200x200x80mm (inritten), halfsteensverband, kleur: grijs
 - Betontegels 300x300x60mm, kleur: zwart/wit
 - Geleidejntegels 300x300x60mm, kleur: wit
 - Noppentegels 300x300x60mm, kleur: wit
 - Rubber informatietegels 300x300x60mm, kleur: zwart
 - Beton dik 160mm
 - Printbeton dik 160mm (overrijbaar gedeelte)
 - Grasbetontegels 1000x624x160mm
 - Grasbetontegels 600x400x120mm
 - Herstraten
 - Trapfreesen
 - Gras
 - Bepianting
 - Taludhelling 80mm hoog, plateau 30mm asfalt / betonstraatstenen
 - Trottoirband 180/200x250mm
 - Bushalteband 180/200x300mm
 - Geleideband 50/200x250mm
 - RWS band 110/220x250mm (t.p.v. rijweg watergang)
 - Scheidsband 220/440x250mm
 - Inritband 800x180x500mm (in het werk gestort)
 - Opsluitband 180x200mm
 - Opsluitband 120x250mm (t.p.v. inritten nabij watergang)
 - Opsluitband 200x250mm (op plateau's en Veulenseweg)
 - Rijwielpadband 40/120x250mm (fietspad nabij watergang)
 - Verloopband 180/200x250mm - 50/200x250mm
 - Verloopband 180/200x250mm - 200x250mm
 - Verloopband 180/200x250mm - maaiveld
 - Verloopband 50/200x200mm - 200x200mm
 - Molgoot, 4 strekken betonstraatstenen, KF, kleur: grijs
 - Op hoogte stellen putrand met dekfel DWA
 - Op hoogte stellen putrand met dekfel IT
 - Trottoirkolk voor 180/200x250mm
 - Trottoirkolk voor 50/200x250mm
 - Straatkolk
 - Straatkolk met bestrating in gras
 - Zebraad, Thermoflex kleur: wit / zwart
 - Bestaande boom
 - Nieuwe boom 1ste grootte
 - Nieuwe boom 2de of 3de grootte

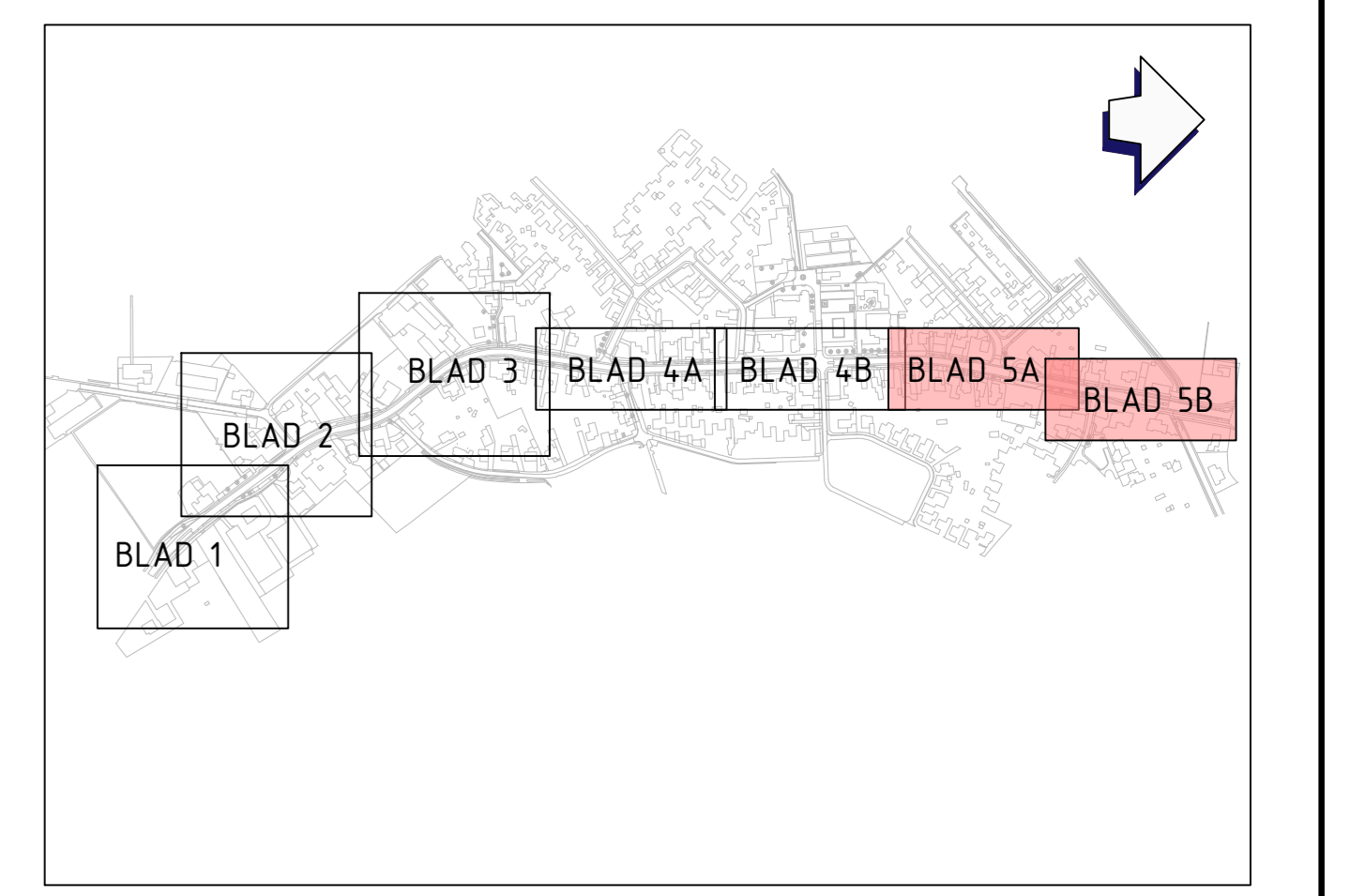

1.0	28-06-2024	BLJ			
Uitsluitend	aanvragen	aanpakken	afgeven	aanpakken	aanpakken

Gemeente Venray
 Reconstructie Albionstraat te Leunen
 Nieuwe situatie bovengronds
 23136-TK-C03

projectnummer: 23136
 Bestek: 1200
 datum: 5 van 5

CONCEPT
 Gemeente Venray
 Cleverland